

erdő

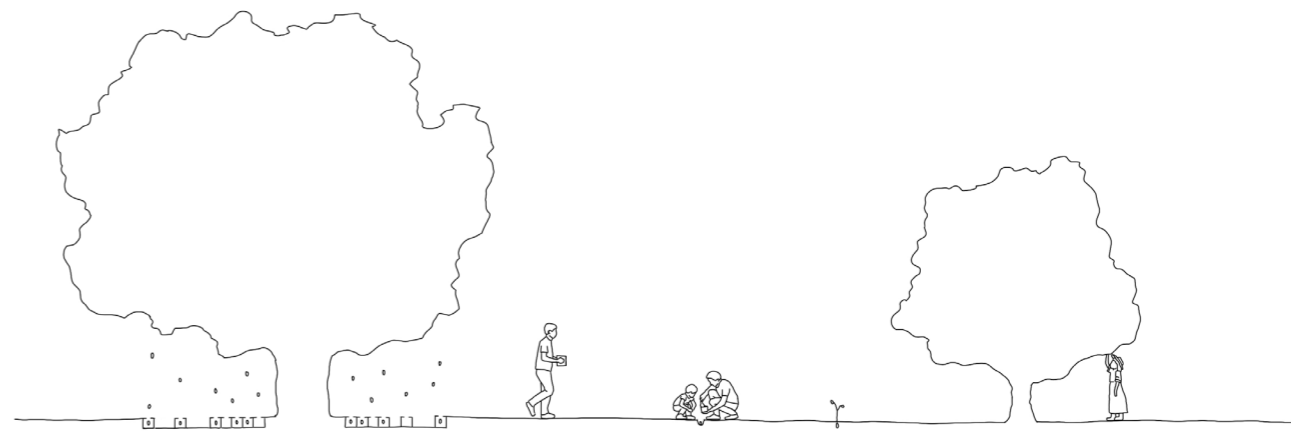

készítette: Szilva Sára

konzulens: Vannay Miklós Ágoston DLA

BME Építésztechnológiai Kar
Középülettervezési Tanszék
Építészet és emlékezet Stúdió

TDK 2024

tartalom

történeti és elméleti háttér	4
terv	8
eperfa	10
egykori ház	13
tervrajzok	17
makettfotók	25

történeti és elméleti háttér

A Tabán Budapest egyik legrégebben, ha nem a legrégebben lakott városrésze. A történelem folyamán sokféle nép lakott itt, sokféleképpen éltek, és valamiféle nyomukat, emléküket mind hátrahagyták az utókor számára.

„A régészek szerint a legnagyobb bűn lenne, ha nem folytatnák az ásatásokat. Mert bármennyire tudjuk is, hogy a Dunamedencének az a része, ahol most Budapest fekszik, minden időben frekventált letelepülési hely volt, mégis szinte hihetetlen, hogy ezen a kis területen a kőkorszaktól kezdve a legújabb korig minden kor telepítésének nyoma megtalálható. [...]

A Tabánnak ezen a részén - és ezzel megdőlt a régi felfogás, mely Budapest legrégebbi pontjának Óbudát tartja - kőkori, rézkorból való, bronz-, vas- és kelta korból való leleteket találtak. Amíg tehát a legrégebbi óbudai leletek (Aquincum) a római korból valóak, addig a tabáni ásatások kőkori edényeket hoztak felszínre. [...]

A Tabán-ásatás múltévi nagy eseménye annak a római őrtoronynak a felszínre kerülése volt, amelynek pontos eredetét az őrtorony tégláiba égetett bélyegekből állapították meg. [...]

Ennek az évnek a nagy eseménye a középkori épület felfedezése volt. [...]

idézet: Kő-, réz-, bronz-, vas-, kelta, római és középkori emlékek kerültek elő a Tabán alól. Holnap nagy helyszíni szemlén döntenek, hogy folytassák-e az ásatást - 1936 - A Magyarország napilap cikke (részlet) / Tabán – fényképek, történetek – Beliczai Bea

Területét elvileg már a kőkorból lakták emberek, majd a rómaiak emeltek itt őrtornyot és hoztak létre révátkelőhelyet a túlsparti Contra-Aquincumhoz. A honfoglalás után az átkelőhely miatt kereskedelmileg fontos település, akkori nevén Kis-Pest alakult ki a területen. A tatárjárással az addig virágzó falu elpusztult, majd újra fejlődésnek indult. Több fürdő épült a területen, az ekkori elnevezése – Alhévíz – az itt fakadó melegvízű forrásokra utal. A török hódoltság alatt is tovább fejlődött a terület, mecseteket és fürdőket építettek, bár a magyar lakosság meggyérült. Ebben az időben vándorolt ide a balkánról a rác népcsoport, innen a későbbi Rácváros elnevezés. Sok kézműves volt köztük, többek között tímárok, sokak szerint innen ered a Tabán elnevezés: a török eredetű Débágháne/Tabakhane szó Tímártelepet jelent. Mások szerint a név a hegyaljai területek szerbek által használt megnevezéséből származik.

A törökök elleni ostromok alatt a Tabán is jórészt elpusztult, a lakosság elmenekült. A területet Budához csatolták, magyarokat és délszlávokat telepítettek be. A 18. századra a még mindig fontos átkelőhely miatt kereskedelmi csomóponttá vált, lakói nagyrészt szőlőműveléssel, iparral, kereskedelemmel foglalkoztak. A zsúfolt, csatornázatlan, rendezetlen beépítésű városrészt nem kímélték a járványok, és az Ördög-árok is gyakran elárasztotta. A területen több tűzvész is pusztított, ezek közül a leghíresebb 1810-ben.

A Lánchíd átadása után a Tabán elvesztette révátkelő-szerepét, állapota romlásnak indult. Az elszegényedő, sok helyen omladozó városrész azonban a századfordulóra romantikus negyeddé vált, teli volt kocsmákkal, vendéglátóhelyekkel. Azonban az 1930-as évekre, a tiltakozások ellenére, megérett a döntés, hogy a városrészt el kell bontani. A helyére képzelt „fürdőváros” tervek a II. világháború miatt sosem valósultak meg, a sokáig beépítetlen terület nagy részét végül az 1960-as években parkosították. Az éjszakai élet azonban a 20. sz. második felében is tovább élt, az évente megrendezett zenei fesztivál és az egykori Ráckert sok fiatalat vonzott ide szórakozni.

Mára, az egykor zsúfolt, girbe-gurba utcácskákkal barázdált városrészből csupán néhány épület maradt meg, többek között a Szent-Katalin templom, a Rudas és a Rác fürdő, a lakóházak közül a legismertebbek a Szarvas-ház, a Virág Benedek ház, Semmelweis Ignác szülőháza és a Bethlen-udvar. Azonban nem csak épületek éltek túl az évszázadok viszontagságait, egészen hihetetlen módon egy öreg eperfa is áll még. A fa története, így pontos kora sem ismert, a közhiedelem szerint a török időkből való, valószínűbb azonban, hogy Mária Terézia ültettette, aki epreskerteket telepíttetett az országba, selyemhernyó-tenyésztés ötlete nyomán. Korát 200-250 évre becsülik, egyes források szerint akár 300 éves is lehet. Ezek szerint nem csak a bontást élte túl, de szemtanúja volt az elmúlt évszázadok viharainak, árvizeinek, járványainak, az 1810-es tűzvésznek, az 1849-es várostromnak és az 1944-45-ös bombázásoknak is. Mindezek ellenére, ha kicsit meg is görnyedve, de máig életben van, zöldellnek a levelei, nyaranta még termést is hoz. Ma helyi védelem alatt áll, 2021-ben egy-két nehezebb ágát alátámasztották és kerítéssel vették körbe, hogy felhívják rá a figyelmet és megóvják az alacsony ágaira felmászni akaróktól vagy más rongálásoktól. A tabáni tanösvény egyik pontjaként információs táblát is kapott.

Számomra nagyon érdekes az a folyamat, ami a Tabán történetét jellemzi: a kezdetben természeti környezetbe megérkezik az ember, és elkezd átalakítani, magáévá tenni. Falakat, házakat emel kőből, téglából, ezek fölé tetőt húz, közöttük kövezett vagy sáros utcák és terek alakulnak ki. Szép lassan minden zöld kiszorul a területről. De a házak között udvarok bukkannak fel, az ember fákat, bokrokat ültet, mert hiányzik neki a természet.

„A pesti ember igazi nyara akkor kezdődik, mikor először vacsorázhatik a zöldben, odaát Budán, kiskocsmában, pirosabroszos asztalon, lankadt ecetfák lombja alatt, címpegő citeraszó mellett. Egész télen bent élünk a város köröngesében, irodákban, kávéházakban és egyéb levegőmentes helyiségekben, úgynevezett városi lények vagyunk, akik különböző kultúrászükségeink, civilizált életigényeink kielégítése után futkározunk, de májusban, mikor a fák zöldbe borulnak, és a budai kioszkból katonazene akkordjait hozza át a korzóra a szellő, egyszerre feltámad bennünk a primitív ember, kiütnek rajtunk vidéken nevelkedett őseink atavisztikus hajlamai és futunk a zöldbe, felbaktatunk a Tabán girbe-görbe utcácskáin és levettekezve minden városi felsőbbségünket, naiv hittel élvezzük a kiskocsmák hamisítatlan vidéki miliójét.”

idézet: Budai kis kocsmák ... - 1913 – Az Élet hetilap cikke (részlet) / Tabán – fényképek, történetek – Beliczai Bea

Amikor a város túl sűrűvé válik, az ember már nem érzi többé jól magát. Pont az olyan negyedek válnak először élhetetlenné, amelyek a legorganikusabban fejlődnek, bármiféle urbanisztikai tervezés nélkül. A szűk utcáknak, egymás hegyén-hátán kapaszkodó házacskáknak, bár van egy különleges hangulata, de nem biztosítanak olyan körülményeket, amelyek a modern ember szükségleteit kielégítik. Egy idő után úgy döntenek, hogy a városrészből semmi nem érdemes megmentésre. A házakat tégláról-téglára bontják el, de azok mégsem válnak semmivé. A lebontott anyagot elhordják, újra felhasználják, tovább épül belőle a város. Mondhatni a Tabán egykori házai sosem tűntek el, csak szétszóródtak, terjeszkedtek.

A helyére mást készülnek építeni, a tervek azonban így vagy úgy, de sosem valósulnak meg. Így hát fedetlenül marad a terület, nyílt sebként tátong a település szövetében. A városi ember azonban örül a szabad felületnek, hát még, ha zöld, így elkezd a sebet ápolni, befoltozni. Szerencsére elég a folyamatot elindítania, a többi megoldja magának a természet, meggyógyítja magát, az újból lélegző zöldfelület visszanyeri valaha volt szépségét.

„A tervpályázat még akkor sem dőlt el, mikor az egész városrészt véglegesen leberetválták a föld színéről, még akkor is vitatkoztak az illetékesek, mi a teendő, közben kitavaszkodott s az elpusztított Tabán kopár helye óriási sebként éktelenkedett a budai parton. Egyelőre tehát nem lehetett mással begyógyítani a sebet, mint ideiglenes parkirozással, de csak addig, míg a végleges tervpályázat el nem dől. Jöttek tehát a székesfővárosi kertészet kitűnő igazgatója és munkatársai, s betakarták a tabáni sebet virágokkal, bokrokkal, üde pázsittal, fenyőgruppokkal, de csak ideiglenesen, csak épp hogy az idegenforgalom ne botránkozzék meg a tabáni kopárság felett. Ezzel az ideiglenes intézkedéssel azonban véglegesen eldőlt a tabáni tervpályázat, kiderült, hogy nem építkezni kell ott, hanem inkább még bontani, mert csodaszépen kivirágzott egy új tabáni liget. [...] A tabáni tervpályázat eldőlt s amit a földi kertészek odaültettek, az Ég majd locsolja esővel, harmattal, simogatja napsugárral s nekünk nincs más dolgunk már vele, mint gyönyörködni benne. Köszönjük meg szépen alkotóinak ezt a pompás, szerencsés és végleges megoldást.”

idézet: Eldőlt a tabáni tervpályázat - 1935 - A Nemzeti Ujság napilap cikke (részlet) / Tabán – fényképek, történetek – Beliczai Bea

A folyamat tehát visszaért a kiindulópontjához. Végbement egy ciklus, az ember megpróbálta meghódítani a Földet, de a végén a Föld visszavette, ami az övé. A történetnek, vagy legalábbis egy hosszú szakaszának pedig szemtanúja és emlékének őrzője ez a bizonyos eperfa. Elbontottak körülötte mindent, de őt valamiért életben hagyták. Mintha tudat alatt tudták volna, hogy ez az ő területe, és most az ő ideje jön, ezért maradnia kell.

*„A Tabánban most ugynevezett lázas munka folyik, már amennyiben a tempósan ásózó kubi-
kus és a méla- busan nyikorgó egylovas talyiga egyáltalán alkalmas a láz kifejezésére. De ezt
mindenkinek meg kell néznie, mint világraszóló nevezetességet, mert itt épp az ellentéte foly-
ik annak a munkának, amivel a civilizáció szokta átalakítani a világ képét. Ugyanis a fejlődés-
nek az a rendje, hogy a civilizáció az őstermészet egy-egy darabját elhódítja és várost épít a
helyén; itt pedig volt egy kis város girbe-gurba utcákkal, muskátlis ablaku házikókkal, guzlicás
kocsmákkal, ezt mind lebontották és most költséget és fáradságot nem kimélve egy nagy
darab természetet varázsolnak a helyére. [...]*

*Az egész átalakítással a legjobban jártak azok a vén ecet- és szederfák, amelyek a régi kis
házak udvarán satnyultak eddig. Most régi szük börtönükből kiszabadulva ők lettek ennek az
ujkeletü süvölvény-világnak a patinás arisztokratái, mint egy restaurációban a cidevant-ok.
Szinte elképzelhetetlen, hogy micsoda groteszk alakzatokba tudta görcsösíteni őket a nyo-
moruság. De csak annál jobban beleillenek ebbe a vadregényes szabálytalan hegyvidékbe. Sa-
jnos, nagyon kevesen vannak és egyelőre rájuk hárul a föladat, hogy az erdőt reprezentálják.
Éspedig beláthatóan jó darab időre; amíg azok a vézna kis facsemeték föl nem cseperednek.”*

Vége van itt a történetnek? Ez egy ciklikus folyamat, vagy csak egyszer mehet végbe? És vajon minden városra, amit az ember felhúzott a Föld felszínén, ez a sors vár? Mit jelent ez nekünk, embereknek?

terv

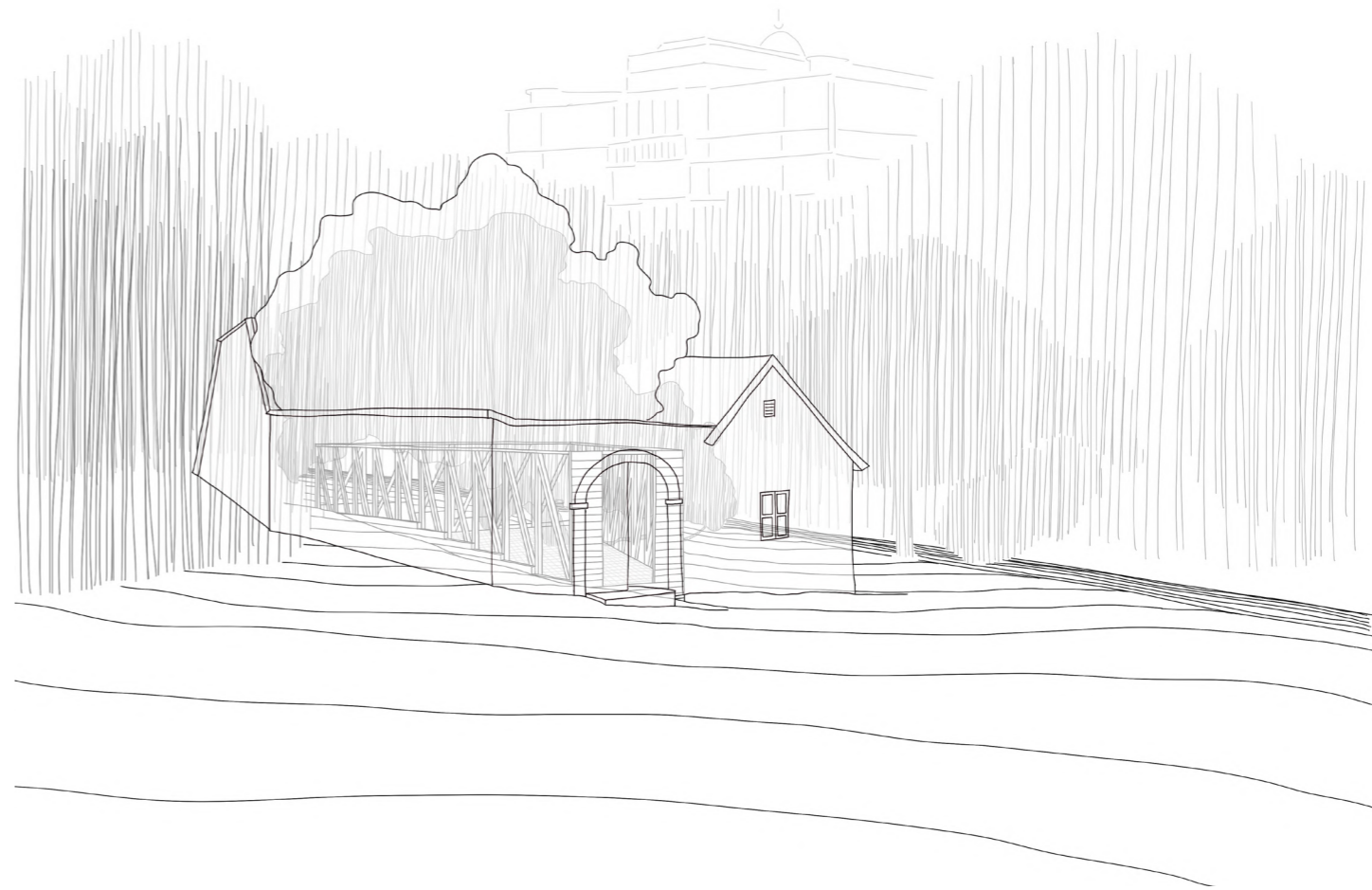

A dolgozatommal a fent leírt folyamatot szeretném folytatni. A Tabán, bizonyos szempontból Budapest magja (mint a város egyik legkorábban lakott területe), átélt egy inváziót, hódoltságot, de mindeközben kicsírázott, felnőtt benne egy fa, egy darab természet, amely kitartott, és végül visszavette az uralmat a területe felett. Hát nem természetes, hogy megéri a fa termése, elhullajtja magjait, amelyek így terjednek, és további területeket hódítanak meg – pontosabban vissza?

A tervem origója tehát az eperfa. Valaha egy ház udvarában állt, falak vették körül, amelyek bezárták, de ezzel együtt meg is védték. Az installáció ezeket, az udvart határoló falakat idézi meg: egy keret, amely megmutatja, hol álltak egykor ezek a falak, és körülbelül milyen magasak voltak, milyen teret hoztak létre. A terv leglényegesebb pontja azonban nem az, ami az udvart körbeveszi, hanem ami azt alulról létrehozza: a terület alapját üreges fa kockák alkotják, amelyek földdel vannak megtöltve, és a fa alá lepotyogó terméseket – magokat – összegyűjtik. A blokkok a földre vannak elhelyezve, de nincsenek lerögzítve: szabadon elvihetők, így bárki, aki kedvet érez hozzá, hazavihet egy kis eperfamagot vagy csírát, elültetheti otthon, vagy ahol csak szeretné.

Ahogy a történet maga is egy kettős folyamat, egyszerre bontás és építés, kölcsönös kapcsolat város és természet között, úgy az installáció is egyszerre analógiája és ellentéte a Tabánnal történeteknek. Létrehozza egyrészt az egykori kert inverzét: amik régen a belső falak voltak, most külsők, ami régen zöld felület volt, most lefedett. A házakat egykor erőszakosan bontották el, a fa magától, természetesen hullajtja el a termését. Régen élettelen építőanyagokat vittek el, most élő, növekedő magokat, hajtásokat. Ez a cselekedet egyszerre bír gyakorlati és szimbolikus jelentőséggel: elősegíti a természet terjeszkedését, ami ma egy aktuális és fontos kérdése a városi életnek. Ezzel együtt emléket állít a Tabánnak, újrajátssza a bontás és az építés folyamatát. Az installációt elhordják, és ugyanúgy, mint egykor a régi Tabán, darabokban beépül a város szövetébe, de míg régen ez a mesterséges közeget jelentette, addig most a zöld környezetet jelenti. A közös viszont minkét folyamatban, hogy valami olyan él tovább a Tabánon kívül, ami őrzi, továbbörökíti annak emlékét.

A terv nem csak azoknak tud valamit nyújtani, akik ismerik, vagy érdeklődnek a Tabán múltja iránt. A határoló keret kiváltja a jelenleg is meglévő kerítést, így megvédi és felhívja a figyelmet a fára. A fakockákat nem csak elvinni lehet, hanem rájuk ülni, feküdni, egy kellemes helyet hoznak létre a fa lombjainak árnyékában. Köré lehet gyűlni, társasággal vagy egyedül, és elképzelni, mi mindenről mesélhetne ez a több száz éves fa, ha tudna beszélni...

A terv a megvalósítás szempontjából mindenhol az egyszerűsége törekszik, ezzel is erősítve a folyamat természetességét. Ami csak lehet, bontott, újrahasznált fából valósulna meg. A keret 10x10 cm-es lécekből készül, a fa blokkok alapja egy 15 cm élhosszúságú kocka, amelyből függőlegesen kivágunk egy 8 cm átmérőjű kör alapú hasábot. A kockák alja szövettel (juta) van lezárva, hogy a vizet átengedje, de a földet bent tartsa, így az egész kocka földdel együtt elvihető, és megtartható, de akár vissza is hozható.

A pavilon bármilyen irányból megközelíthető, a ritka rácsozás alatt könnyen át lehet bújni, de a kiemelt oldalán, ahol az eredeti ház bejárata is volt, egy stilizált kapu jelenik meg, mint „főbejárat”, mellette pedig felirat az installációról, a Tabánról és a fáról.

eperfa

Fekete eperfa /fekete szederfa /törökszeder (Morus nigra)

A fekete eper vagy fekete eperfa (Morus nigra) a rózsavirágúak (Rosales) rendjébe és az eperfafélék (Moraceae) családjába, az eperfák (Morus) nemzetségébe tartozó faj, a fehér eperfa rokona. Hasonló termése miatt sokan összetévesztik a szederrel. Magasságához képest koronája szélesebb, törzse gyakran csavart, vagy ferde. A termések színe előbb zöldes, majd egyre sötétebb pirosas, éretten sötétbordó, majdnem fekete. A fa májusban virágzik, időjárástól és faegyedtől függően júniusban és júliusban folyamatosan terem, a teljesen beérett termések maguktól lehullanak.

Termései zölden élvezhetetlenek, piros állapotukban kellemesen savanykásak, míg feketére érve pikánsan édesek, a szederhez hasonlóak. Minél sötétebb, annál közelebb áll a teljes beéréshez. A teljesen beérett szemek kis érintésre is leválnak a fáról, a kevésbé éretteket erővel kell letépni. Nyersen kitűnő gyümölcs, de befőtt, lekvár, szósz, gyümölcsleves, turmix, jégkrém, tortakrém és gyümölcsbor is készíthető belőle.

„Mi maradt meg, jóformán egyedül, az egykori Tabánból? Egy (országosan is ritkaságnak számító fekete) eperfa. Hogy mikor eresztett gyökeret a hegyoldalba, nem meghatározható pontosan. A Vasárnapi Újság már az 1900-as évek elején is úgy tudta, századokkal azelőtt, a török korban. „Egy-két ilyen törökös vonatkozásra mutató házon kívül a törökvilág emlékeinek más hírmondói a fákon kívül itt már alig vannak. Ezek között is csak kettő olyan, melyről egészen biztosan meg lehet mérteit után állapítani, hogy gyökereit három-négy század előtt, talán valamely jámbor török rokonunk bocsátotta a föld alá. Eperfa mind a kettő, egyik a Kör-utcza 17. számú ház udvarán, nyolcz-kilencz, a törzsből kinyúló vastag ággal, melyek az egész udvart betöltik. A másik török világbeli eperfa a Kőműves-utcza 11. számú ház udvarán látható. (1909. július)” Akkor még két matuzsálem volt tehát, de az egyikük a városrészszel együtt, az 1930-as évekbeli bontások közben elpusztult.

Az eperfáról (és az említett török korról) egy helyi monda is született. Buda ostromakor, 1686-ban játszódik: történt ekkor, hogy a csata hevében a törökök a magyar sereg alhadnagyát, Ramocsay Endrét elfogták. Gyorsan akartak végezni fele, így a Fehérvári-kapu közelében levő eperfára kötötték fel. (Ez más néven a Zsidó-kapu volt, amely a Szent György utca folytatásaként nyugat felé nyílt, tehát éppen a Tabán felé nézett.) De az eperfa a hadnagy súlya alatt meghajlott, a törökök pedig a nagy zűrzavarban nem szúrták ki, hogy a magyar vitéz lábujjai épp a földet érik. A hadiszerencse fordult, a vár, jelentős külföldi segítséggel immáron újra magyar kézre kerül. A benyomuló katonák Ramocsayt is levágták a fáról, méghozzá élve! Utána még 60 évig szolgálta a hazát, és bizonyára ez lett a kedvenc fája.

A legenda is arra utal, hogy a tabáni öreg eperfát tehát még a törökök ültették el. Az bizonyos, hogy az eperfák őshazája tőlünk délkeletre van, onnan hozták be Magyarországra. De inkább a török kor után. Mária Terézia kezdeményezésére kezdtek el ültetni, hisz a császárnő kedves gondolata volt, hogy lepusztított, elvadult magyar sztyeppéket és városokat ez fogja felvirágoztatni. Persze nem az eperfa, hanem az azon lakmározó selyemhernyók, akik kizárólag ezt szeretik. A Habsburg birodalom keleti végein az 1700-as évek közepén sorra létesültek az epreskertek – igaz, az újdonságokat és az osztrák uralmat gyanakvóan fogadó magyar társadalom nem mindig fogadta ezt nagy lelkesedéssel.

Egy 1771-es jelentésből kitűnik, hogy a fásításból Budára is jutott. „A házi pénztár terhére beszerzett eperfákat a várban és a Vizivárosban elültették ugyan, de a szűk utcákban nem fejlődhetnek kellőleg; a szőlők közé ültetés pedig ártalmasnak bizonyult. Még legtöbb sikerrel az új városban s a Tabánban elültetett fák kecsegtetnek.” Végül itt sem lett selyem-negyed, de a fák azért itt-ott megmaradtak. Hisz az eperfa nem csak a hernyókat, hanem a gyerekeket is vonzotta, és jó takarmány volt a baromfinak is; a bőven termő gyümölcsből kiváló pálinkát lehetett főzni, a fájából készült hordó is értékes volt. A Tabánban becsülete volt az eperfáknak. Egyik híres kocsmája a Hadnagy utcában, Marada József vendéglője a Vén eperfához volt címezve. Utca is volt, mely az Eper nevet viselte.”



egykori ház



fotó: Fortepan / Sütő János / 1928

A fát több forrás az egykori Kőműves utca 11. számú ház udvarára helyezi el. Figyelembe véve, hogy a mai Kőműves lépcső néhány tíz méterrel északabbra van, mint a régi Kőműves utca, még így sem egyezik a fa „hagyományos” helyzete a térképek által mutatottal. Így én az egykori ház meghatározásához inkább a térképekre hagytam, eszerint a volt Holdvilág utca 12. és 14. számú házainak az udvaráról van szó.

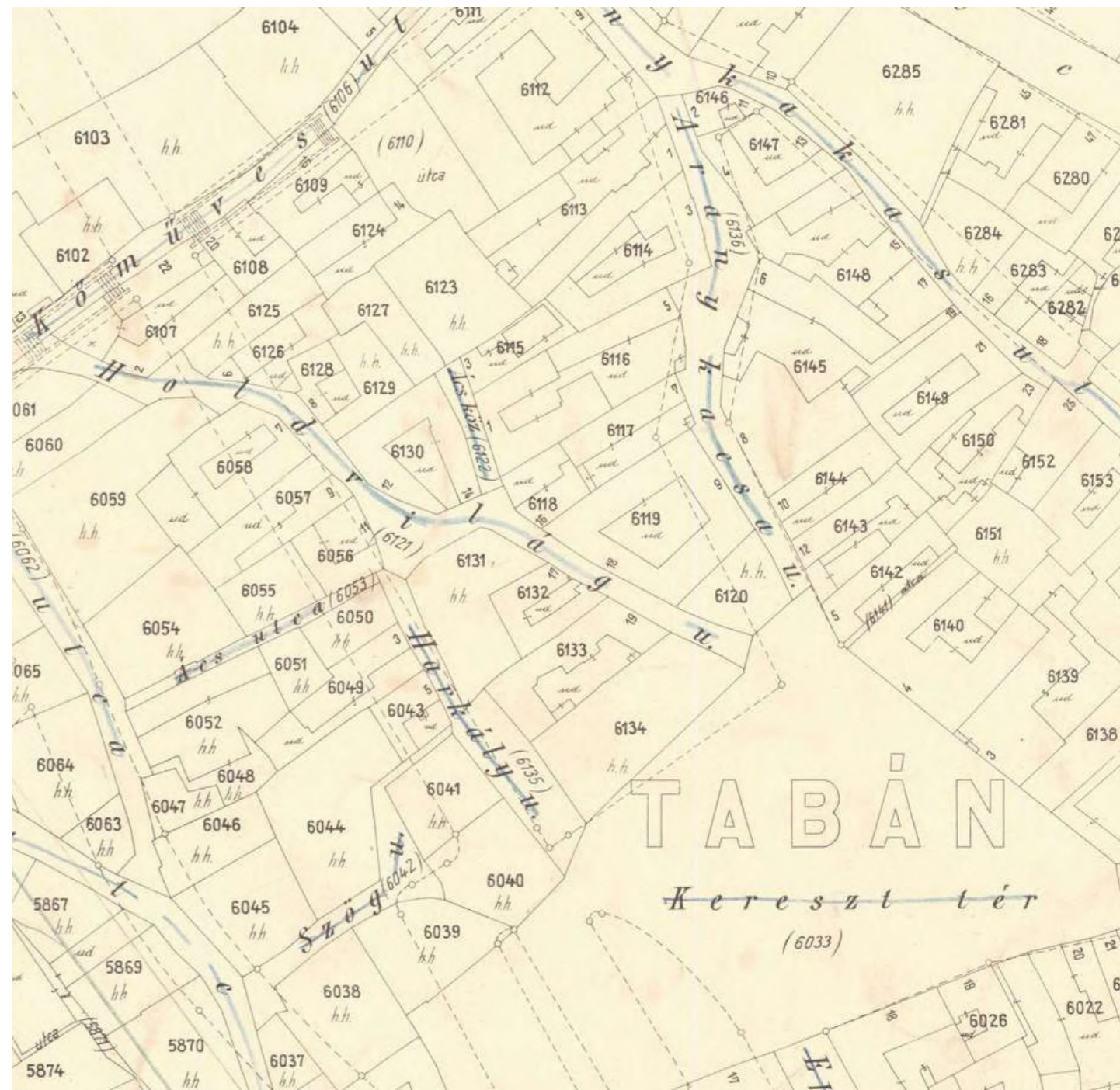

térkép: Arcanum / 1912

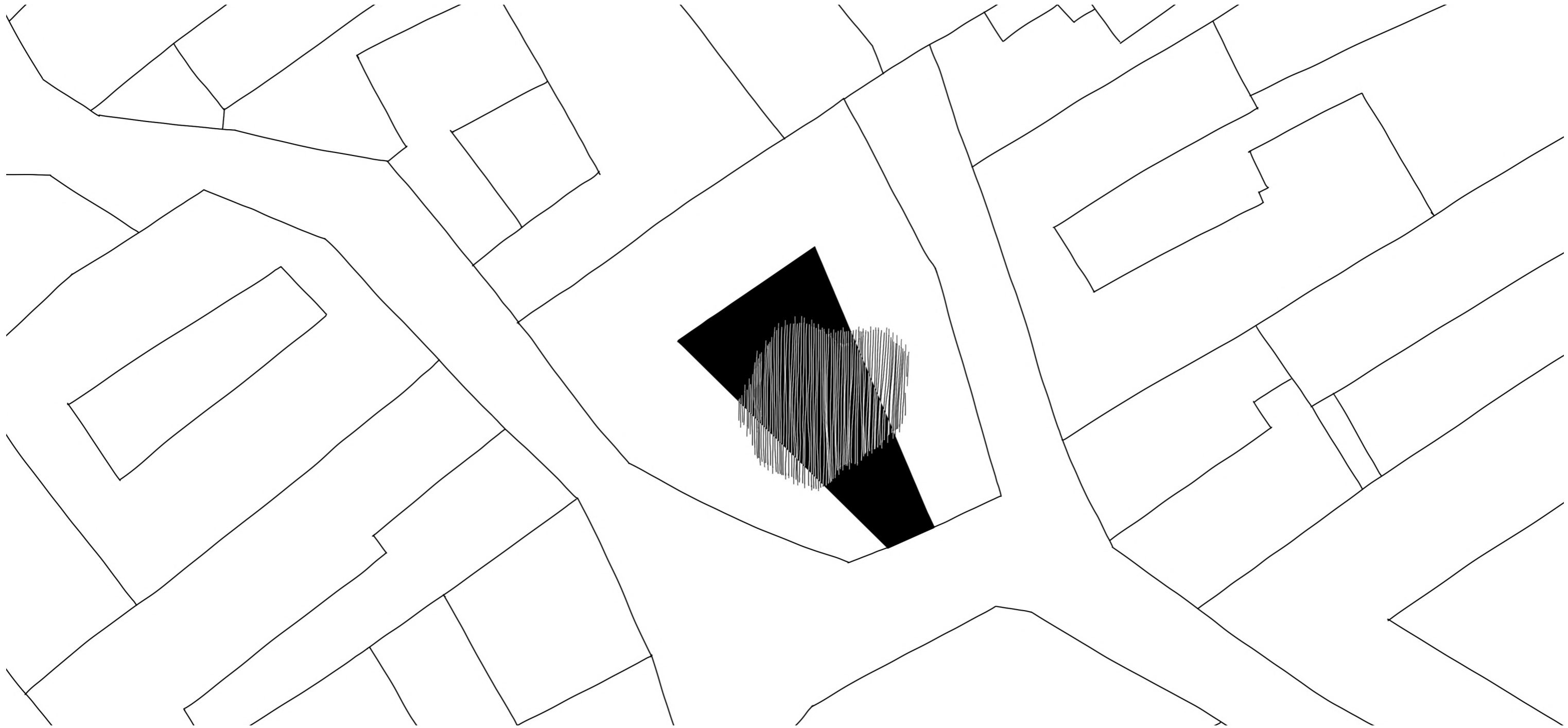

helyszínrajz az 1912-es térkép alapján M 1:200



G.Fekete A.: Tabán, Holdvilág utca



Ismeretlen festő (XX.sz eleje): Tabán, Holdvilág utca



Ismeretlen festő (XX.sz eleje): Tabán, Holdvilág utca



Garzó Bertalan: Tabán, Holdvilág utca

tervrajzok

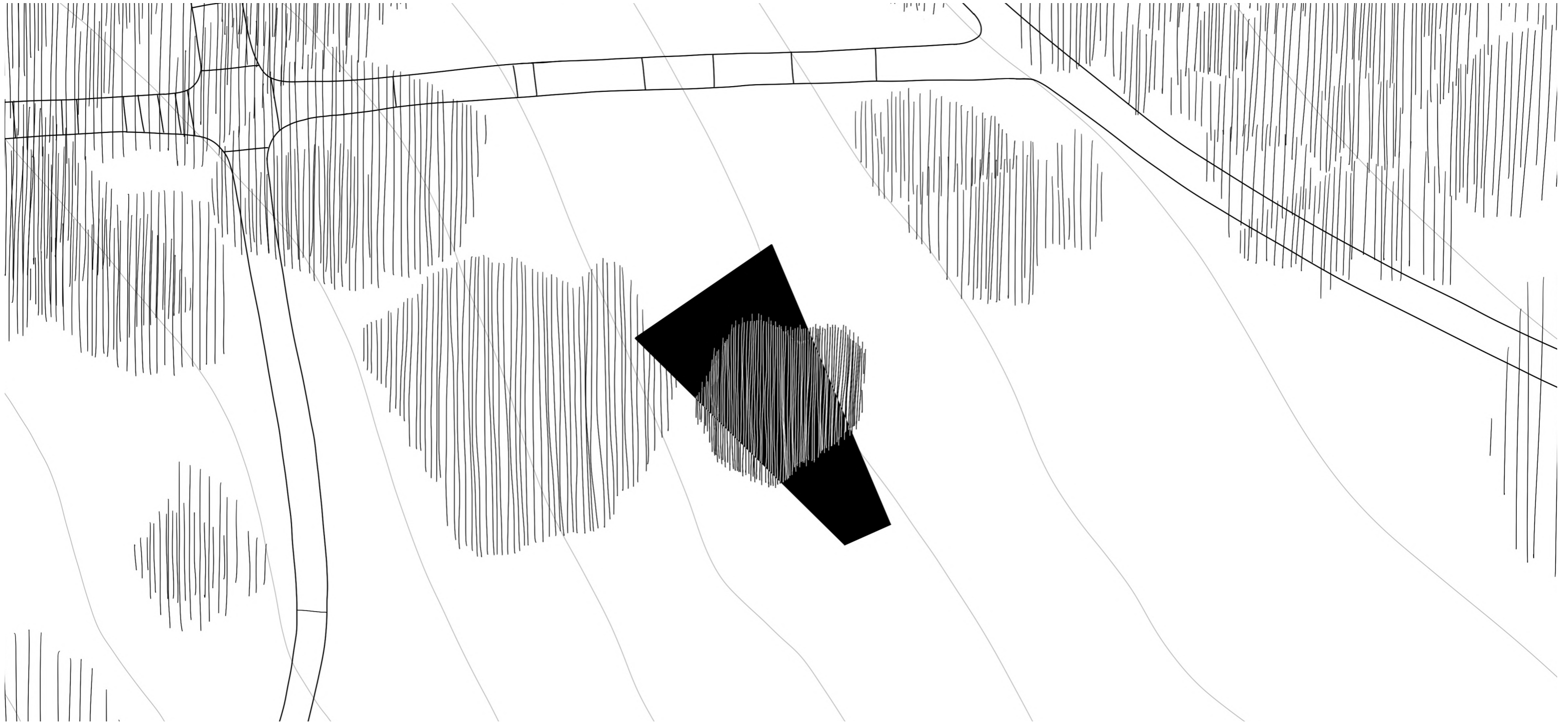

helyszínrajz M 1:200

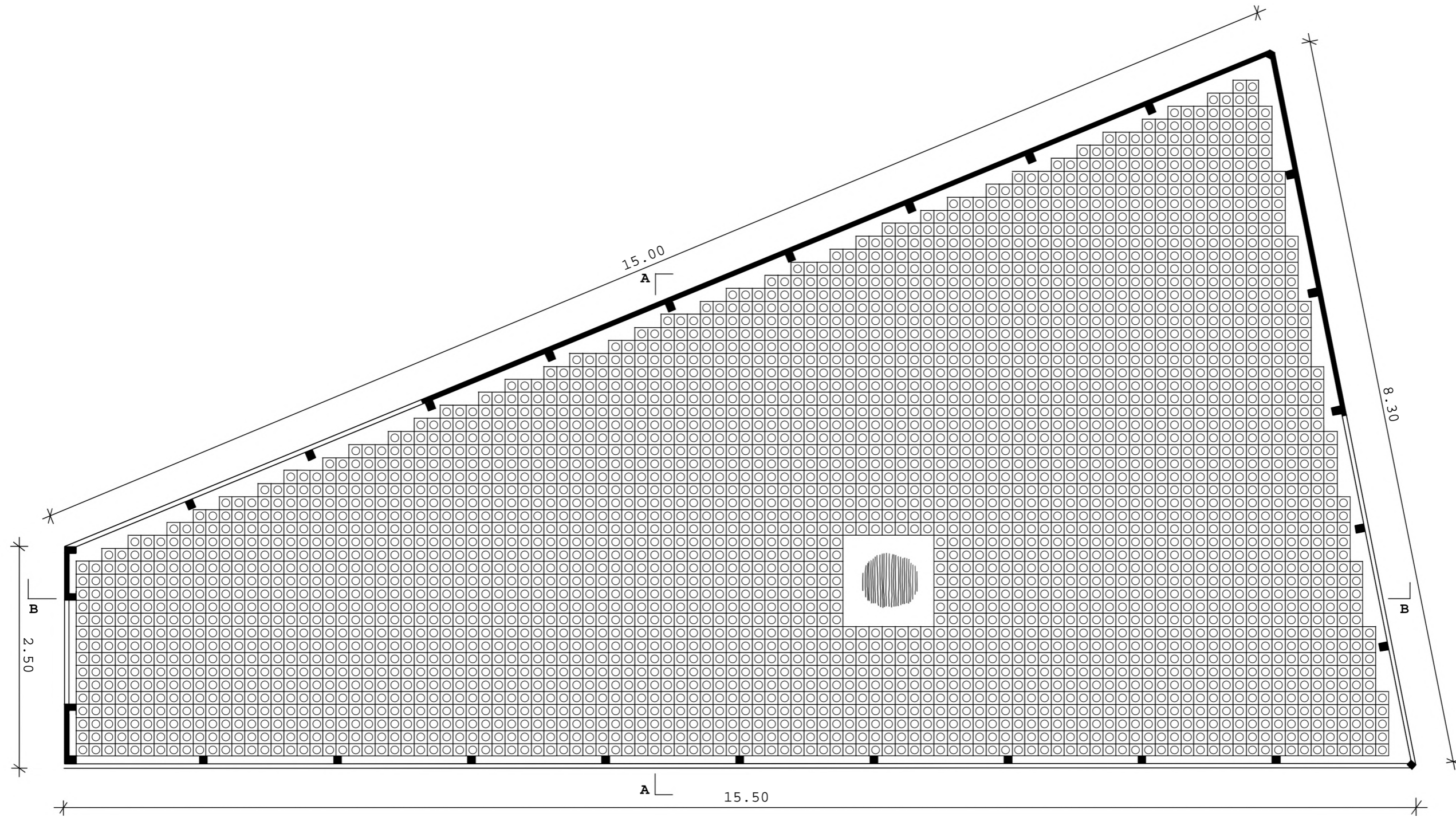

alaprajz M 1:50

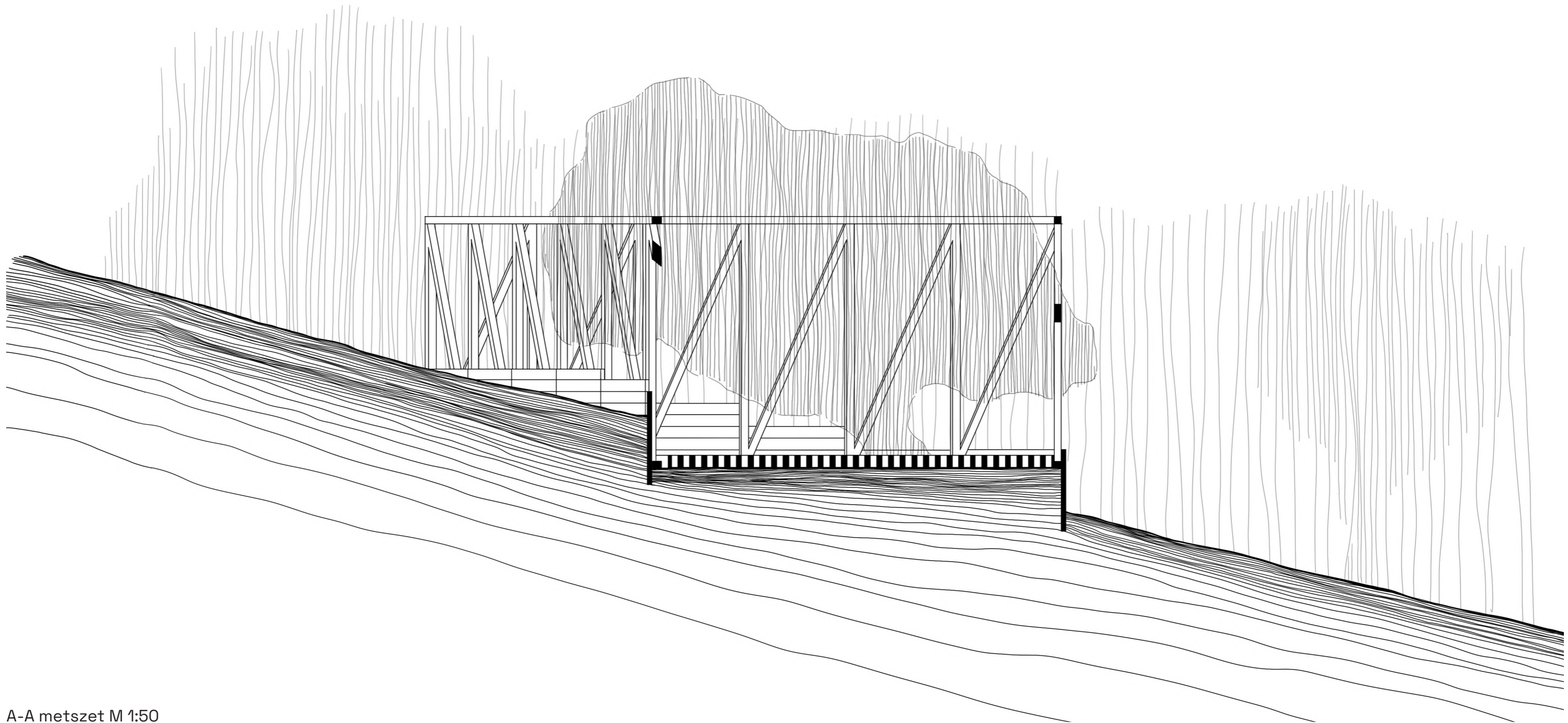

A-A metszet M 1:50

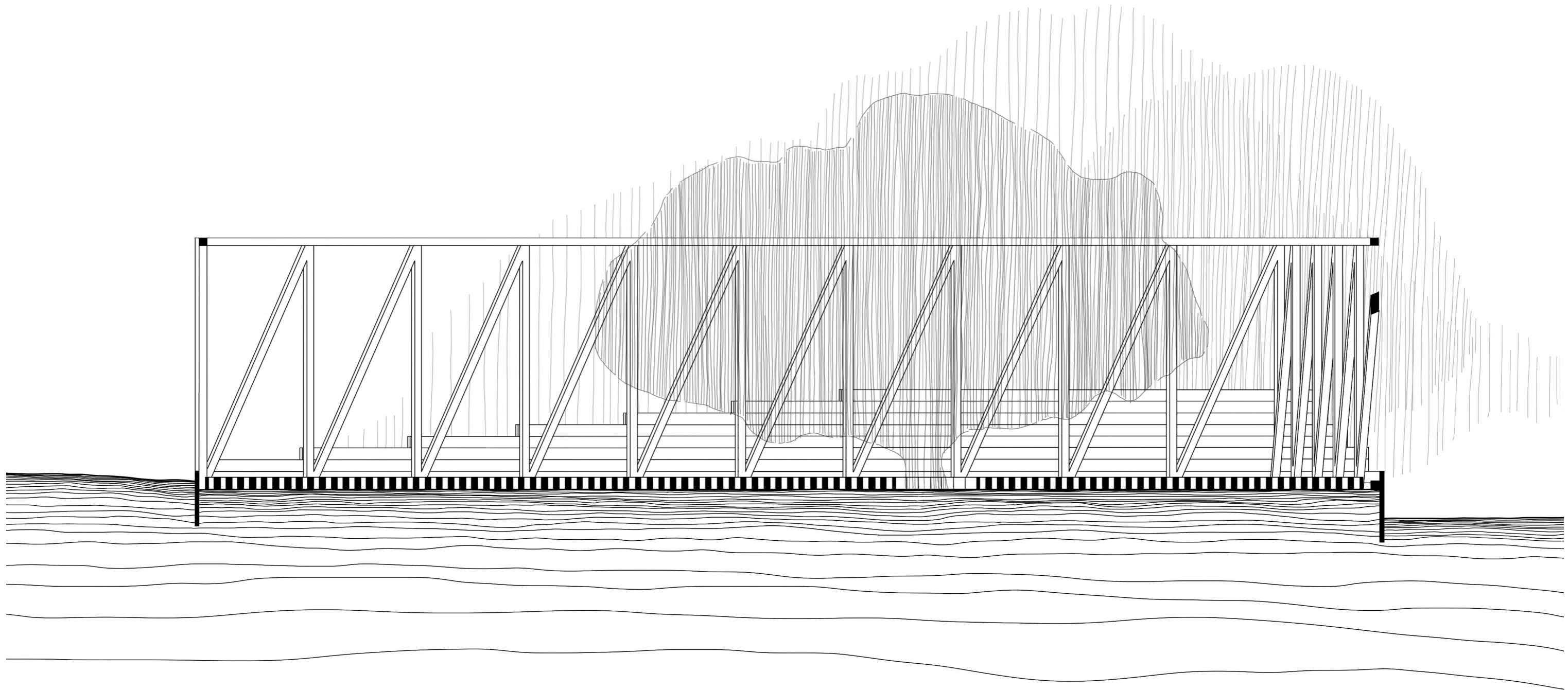

B-B metszet M 1:50

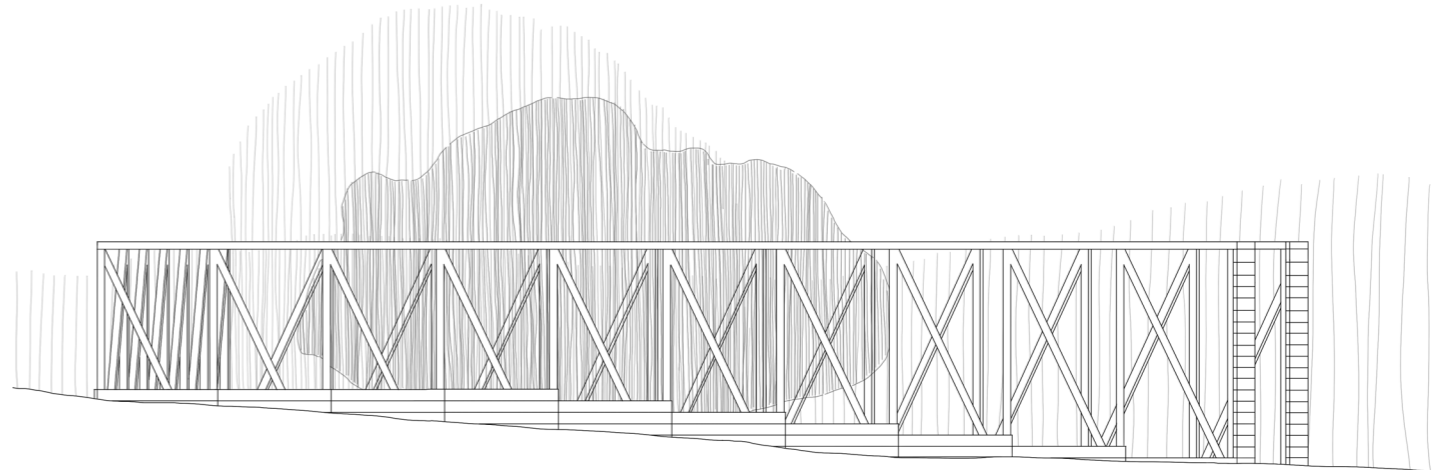
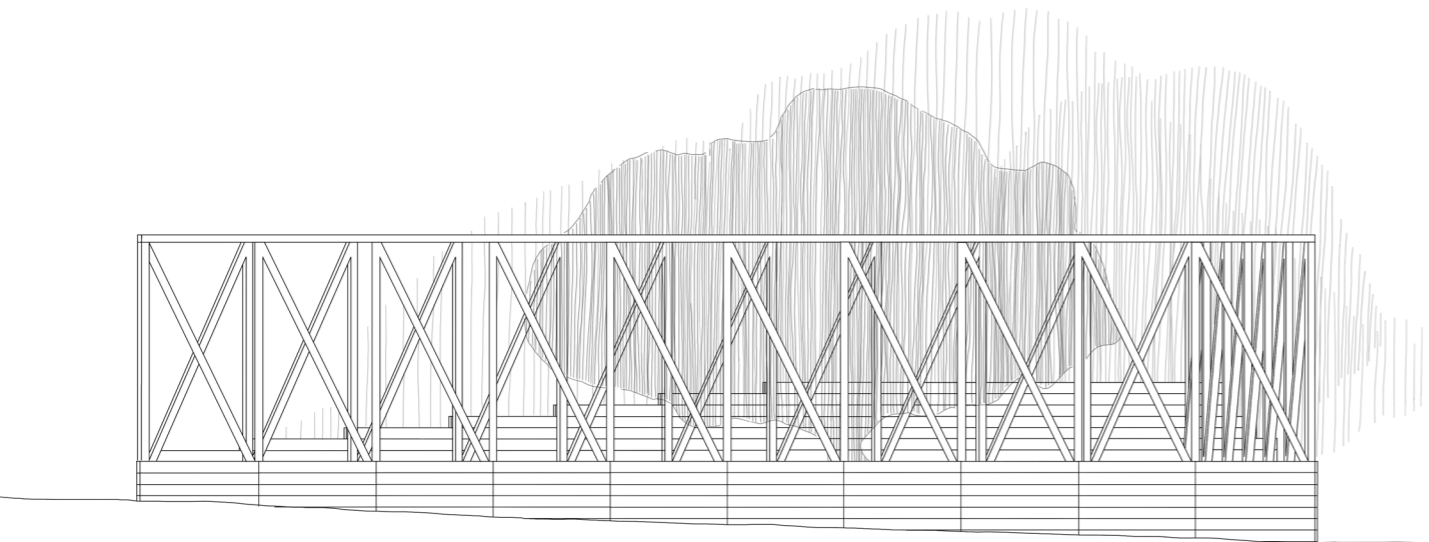
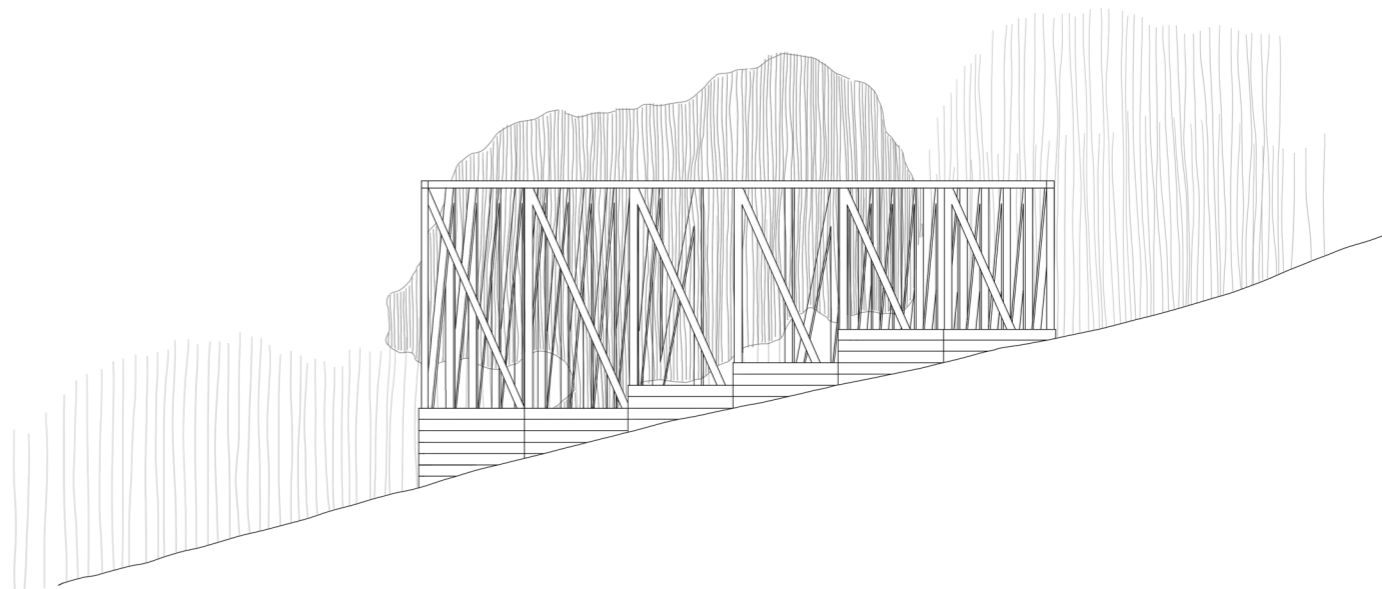
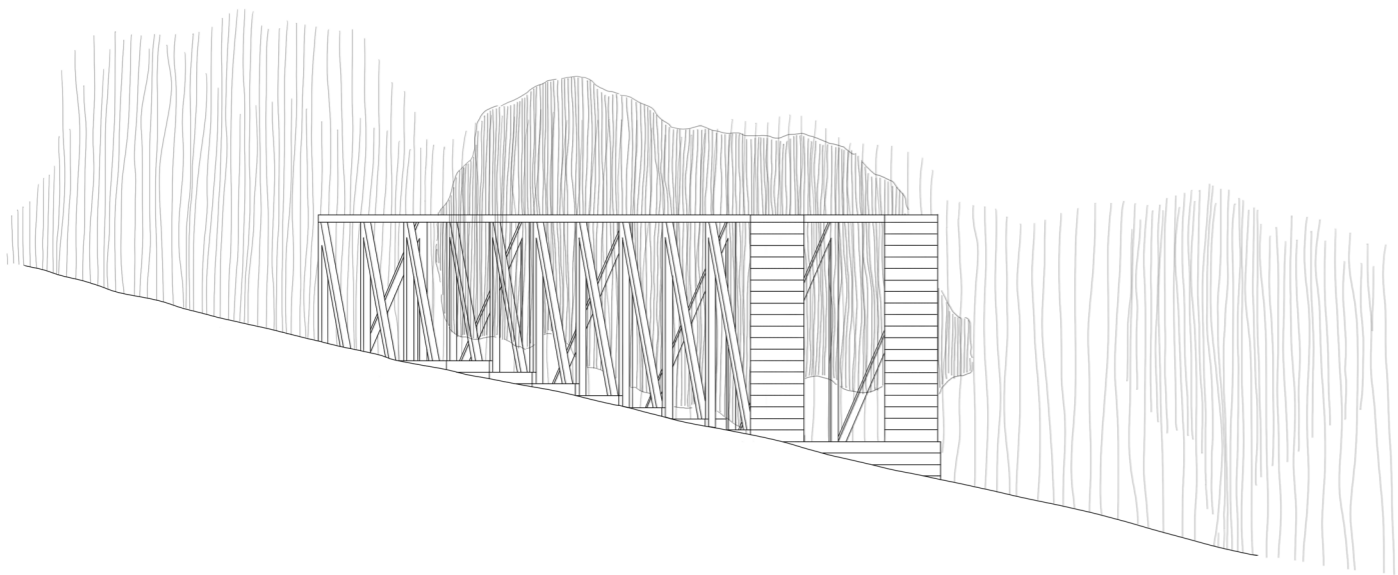

homlokzatok M 1:100

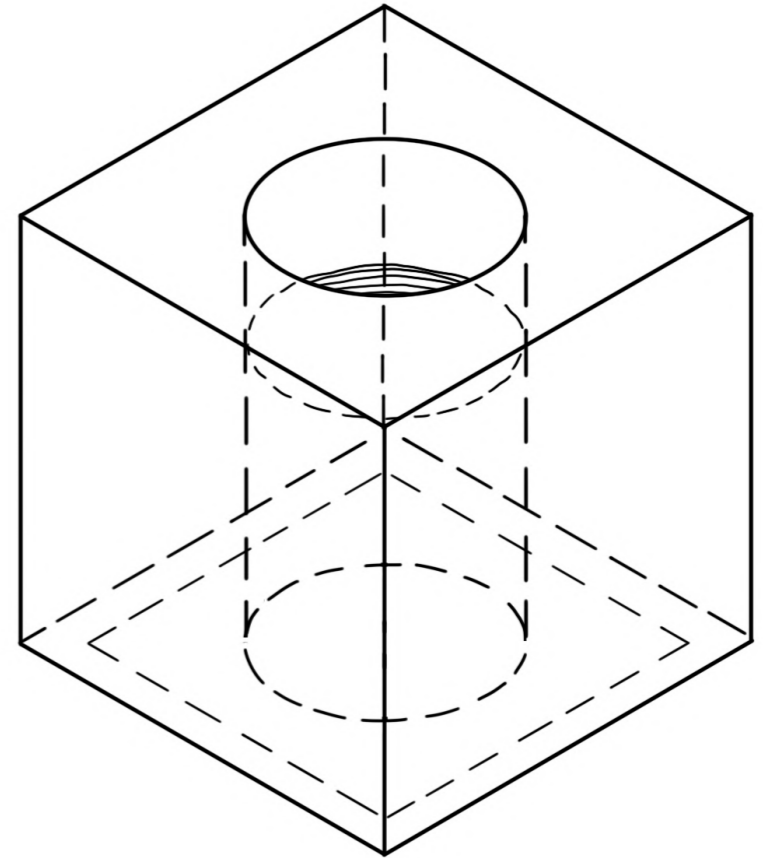
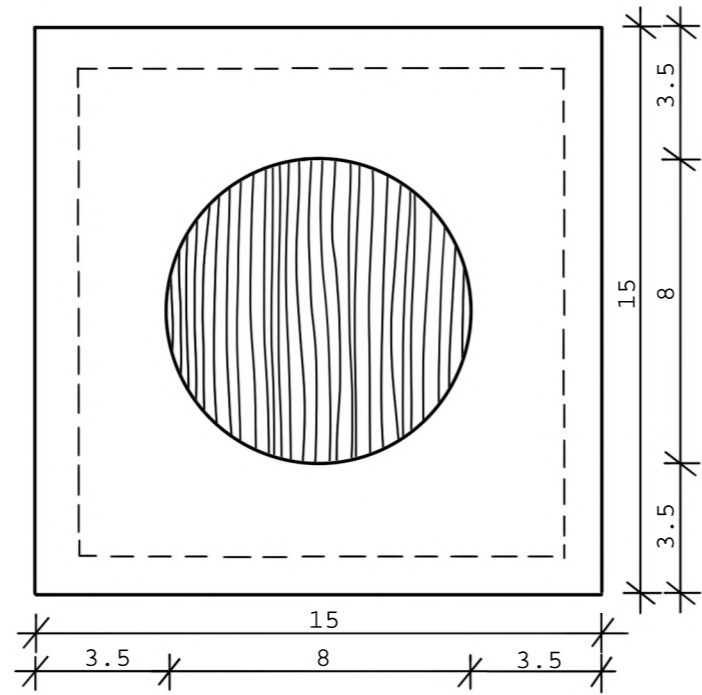
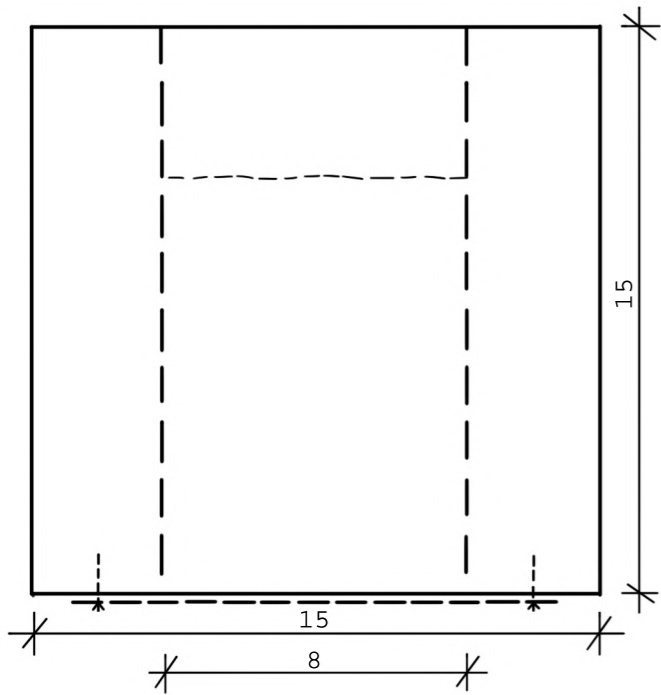

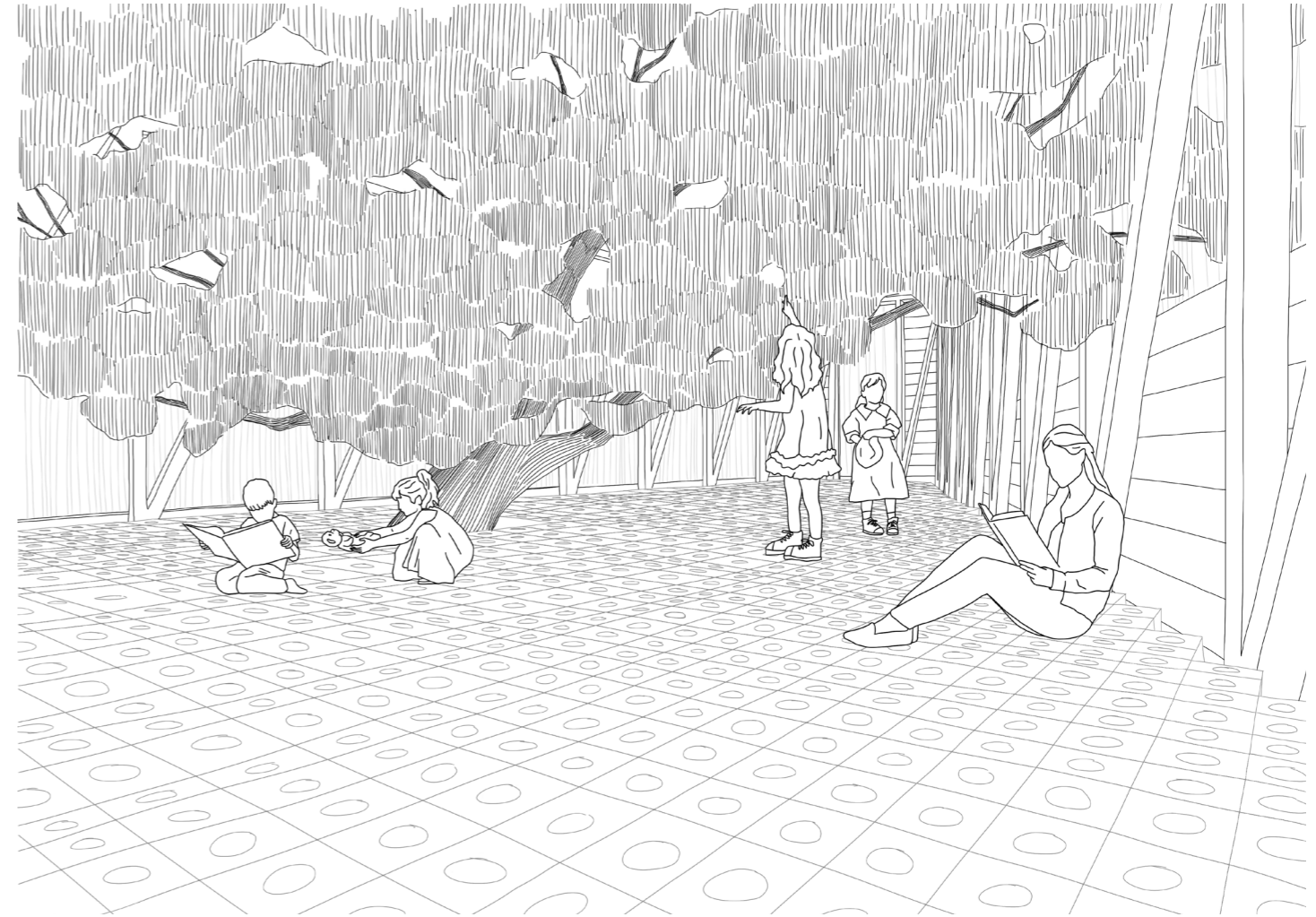

makettfotók



terepmakett M 1:200



próbakocka M 1:1



metszetmakett M 1:10

